

Multisensore EIB instabus EIB REG 254

Descrizione



Il multisensore EIB REG 254 (5WG1 254-5AR01) serve alla rilevazione di valori fisici (luminosità e temperatura). L'apparecchio può essere impiegato per due diverse applicazioni:

- come trasduttore di valori analogici
- come commutatore di valori di soglia

Possono essere collegati una sonda di luminosità o di temperatura (da ordinare separatamente) mediante un cavo di lunghezza pari a max 20m.

L'orologio interruttore REG 254 è un apparecchio bus in esecuzione N (2 unità modulari) per montaggio su guida EN 50022-35 x 7,5. L'apparecchio è adatto ad installazione in interni. Il collegamento alla linea bus avviene per mezzo dell'accoppiatore bus REG 110.

Applicazioni

Trasduttore di valori analogici

- Il valore fisico corrente rilevato dal multisensore può essere inoltrato sul bus ciclicamente sotto forma di valore analogico. Questo valore misurato è disponibile per molteplici applicazioni EIB, ad es. per comando, segnalazione, comunicazione, controllo ecc. Il LED ed il tasto Set non svolgono alcuna funzione in questo caso. Non è necessario un ulteriore comando sull'apparecchio.

Commutatore di valori di soglia

- Il valore istantaneo sulla sonda (luminosità o temperatura) viene memorizzato premendo il tasto Set. Questo valore risulta la soglia di commutazione per l'invio dei telegrammi sul bus (isteresi impostabile in ETS). Premendo nuovamente il tasto Set per ca. 1 - 2 secondi viene letto un nuovo valore ed inviato immediatamente uno „0“ od un „1“ logico. Il LED indica lo stato ON od OFF.

Montaggio

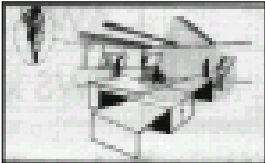
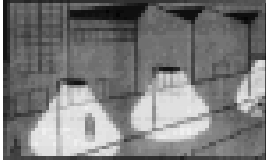
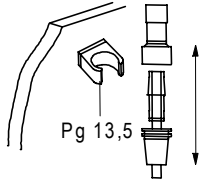
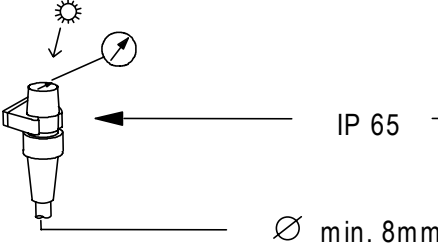
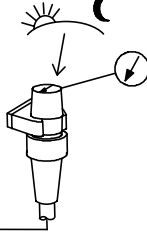
Applicazione	Luce diurna		Crepuscolare
	Esterno 	Interno 	
Campo di misura	100Ω - 10 kΩ	100Ω - 10 kΩ	1kΩ - 1MΩ
Montaggio Sensore di luminosità 			
Avvertenza	Luminosità	1000 Lux = ca. 9,2kΩ	100 Lux = 39kΩ
	Temperatura	+ 4 °C = ca. 270kΩ, + 25 °C = ca. 100kΩ	

Sonde disponibili:

- luminosità (Lux), campo di misura 1 Lux ... 2500 Lux
- temperatura (C°), campo di misura + 7 °C ... + 50 °C

Posizione indicatori, elementi di comando, morsetti

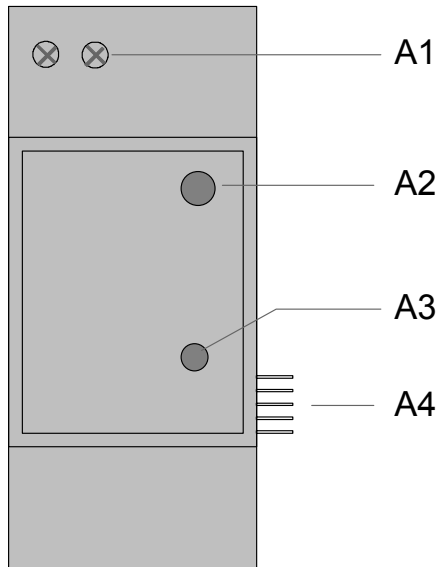

Legenda

- A1 Morsetti di collegamento sonda
- A2 LED per indicazione di stato (solo nel caso di impiego come commutatore di valori di soglia)
- A3 Tasto Set per la memorizzazione del valore soglia di commutazione (solo nel caso di impiego come commutatore di valori di soglia)
- A4 Interfaccia utente (AST) per il collegamento all'accoppiatore bus REG 110 o ad un altro apparecchio terminale

Dimensioni, dati tecnici

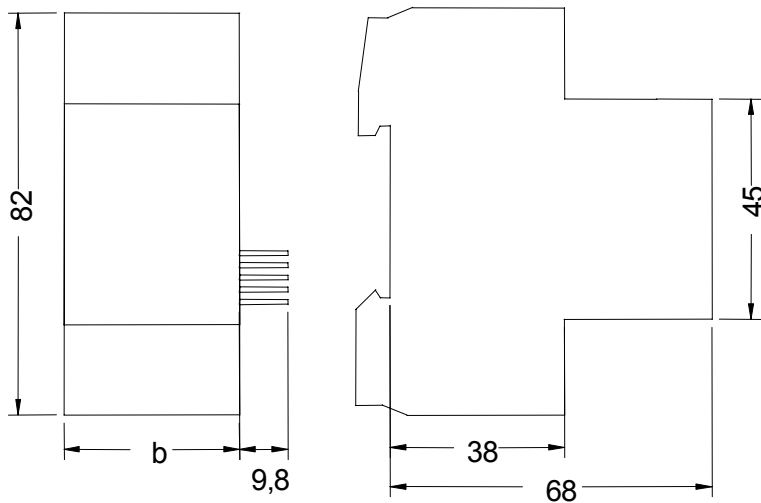

- Custodia: in materiale plastico
- Dimensioni: apparecchio modulare N, larghezza (b): 2 UM (1 UM = 18 mm), profondità di montaggio: 68 mm
- Peso: ca. 45 g
- Carico infiammabile: ca. 900 KJ \pm 10 %
- Montaggio: fissaggio rapido su guida DIN EN 50022-35 x 7,5

Accoppiatore bus REG 110

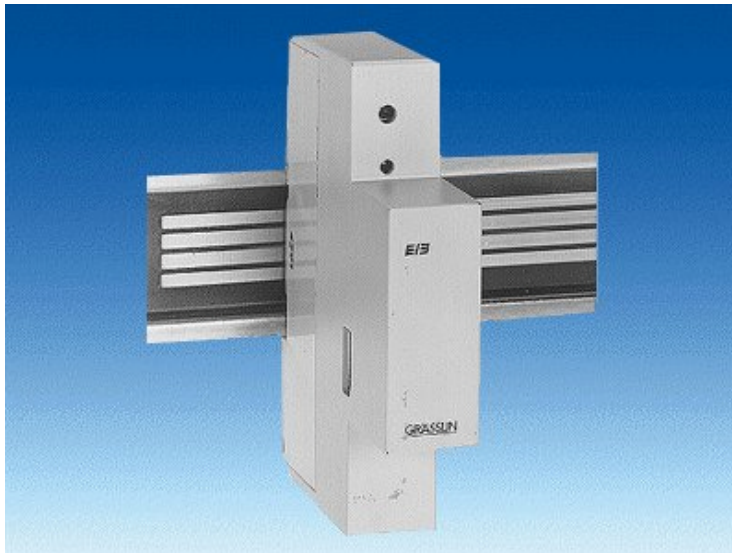

L'accoppiatore bus REG 110 (5WG1 110-5AR01) permette il collegamento del multisensore EIB REG 254 alla linea bus. Il multisensore viene collegato all'accoppiatore bus accostandolo da sinistra verso destra; in fase di programmazione l'assegnazione degli indirizzi avviene nella stessa sequenza. Ad un accoppiatore REG 110 può essere collegato un solo multisensore EIB REG 254.

L'accoppiatore bus REG 110 è un apparecchio bus in esecuzione N (1 unità modulare) per montaggio su guida EN 50022-35 x 7,5. L'apparecchio è adatto ad installazione in interni. Il collegamento alla linea bus avviene per mezzo dei contatti a pressione.

Collegamento tra accoppiatore bus ed orologio interruttore

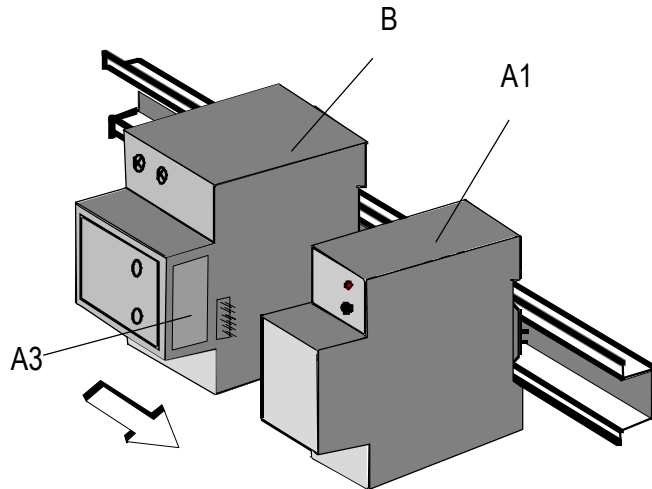

Legenda

- A1 Accoppiatore bus REG 110
- A2 Multisensore REG 254
- A3 Banda adesiva

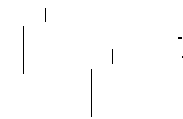

Posizione indicatori, elementi di comando, morsetti

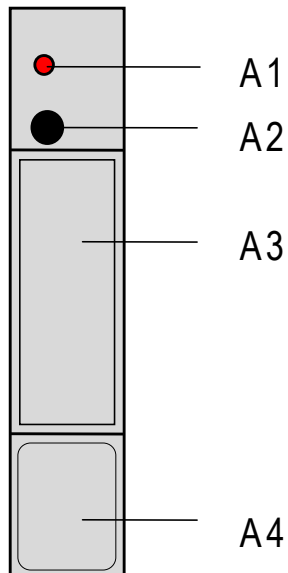

Legenda

- A1 LED per indicazione modo normale (LED off) o modo indirizzato (LED on)
- A2 Pulsante modo normale/indirizzato per il rilevamento dell'indirizzo fisico
- A3 Etichetta
- A4 Campo iscrizione per l'indirizzo fisico

Dimensioni, dati tecnici

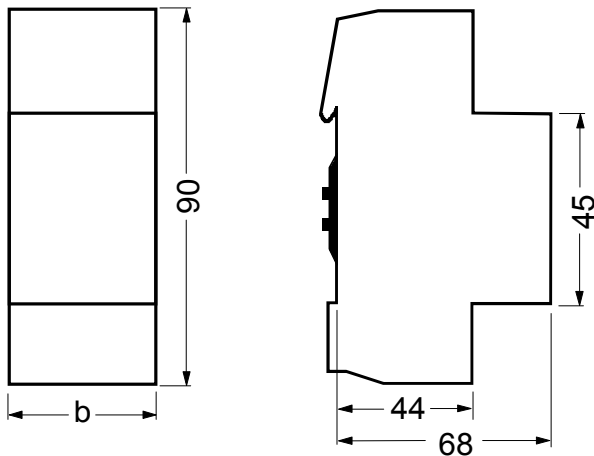

- Custodia: in materiale plastico
- Dimensioni: apparecchio modulare N, larghezza (b): 1 UM (1 UM = 18 mm)
- Profondità di montaggio: 68 mm
- Peso: ca. 114 g
- Montaggio: fissaggio rapido su guida DIN EN 50022-35 x 7,5